

C3C MUR

Robusta murar med oändliga möjligheter för form och funktion



Foto: Anders Bergön

Vi har produktion av vårt blocksystem på över 130 platser runt om i Norden. Det gör oss till en stabil och flexibel leverantör som producerar nära dig.

Vi har sammanlagt över 250 års erfarenhet av prefabricerade betonglösningar ofta i kombination med stål och trä. Vi vet vad som fungerar och inte, vad som är hållbart och vad som blir mest kostnadseffektivt.

Under 2023 byggde vi projekt med totalt 45 000 ton returbetong. Det gjorde att ca 3100 ton koldioxidutsläpp sparades under året. Ett grönt och smart sätt att jobba.

En C3C mur kan byggas 100 % demonterbar och 100 % återbrukbar. Det gillar våra kunder och vi med. Till 100 %.

130

250

45000

100



FRÅN IDÉ TILL FÄRDIG LÖSNING.

Låt oss vara med från början. Det är ofta i idéstadiet vi kan komma in med vår erfarenhet om vad som funkar bra, och ge förslag på bästa lösningar för dig. C3C:s murar kan för det mesta göras i de former och med de funktioner du önskar. C3C:s innovativa blocksystem är betongindustrins motsvarighet till lego – flexibelt, smart, återbrukbart och robust. Vi ritar upp, dimensionerar, producerar och monterar murar som till exempel skapar nya ytor, tar upp stora motfyllningslaster och som kan begränsa buller, erosion och spridning av brand. Vi hjälper dig och tar ditt projekt från bollning av idéer och önskemål till färdig lösning.



EN MUR, TOLV FÖRDELAR.

1. LÅNG LIVSLÄNGD OCH MINIMALT UNDERHÅLL

Samtliga riktigt gamla betongkonstruktioner, som exempelvis Pantheon i Rom, har gemensamt att de inte har någon stålarmering. De är möjligt tack vare att de konstruktionerna bara har trycklaster och inte draglaster. Som det är för C3C MUR. Våra murar har potential att stå i många hundra år.

2. KLARAR HÖGA LASTER OCH TUFF HANTERING

Vi kan dimensionera murarna för mycket höga laster. Vi har byggt murar som är 12 m höga med fullt jordtryck och trafiklaster. Våra statiker dimensionerar murarna efter förhållanden på plats, enligt gällande normer samt specifikationer och önskemål från beställaren.

3. VACKRA OCH FUNKTIONELLA

Det finns fantastiska möjligheter för unika och vackra murar. Här sätter bara fantasin gränser. Ytor kan utföras i organiska former. Kombinera gärna med klängväxter, ljudabsorbenter, solpaneler eller ett insektshotell så även våra bin blir glada!

4. NÄRPRODUCERAD OCH ÅTERBRUKAD BETONG

C3C Blocksystem tillverkas av upp till 100 procent återbrukat betong – betong som annars ofta hade

gått till deponi. Murarna görs så nära projektet som möjligt, i vårt eget effektiva formsystem som finns på över 130 platser i Sverige och Norge.

5. KOSTNADEFFEKTIVT OCH SNABBT MONTAGE

Vi jobbar okränkligt och effektivt i alla delar. De priser och anbud vi ger överraskar ofta positivt. Att vi har förhållandevis korta leveranstider och monterar upp murarna snabbt är också fördelar som uppskattas av såväl markentreprenörer som slutkunder.

6. OMBYGGNADSBART OCH ÅTERBRUKBART

Muren kan förändras, byggas till och byggas om. Den kan demonteras och byggas upp på annat ställe om planer och behov skulle förändras.

7. FÖRENKLAT MARKARBETE

Med oss kan jobbet med återfyllning ofta göras i samband med att muren byggs upp. Och ofta med befintliga schaktmassor - muren tål normalt stora stenfraktioner.

8. ENKLA INFÄSTNINGAR – BRA VÄXTVÄGG

Våra tjocka tåliga väggar ger en fin grund för att fästa in allt från solpaneler till utsmyckningar och eventuella vajersystem för växter. Den tål också det flesta typer

av rötter från klängväxter. Ursparingar för exempelvis glaspartier och gångbroar fungerar oftast fint också.

9. BULLER OCH BRANDSKYDD

En tung konstruktion i samklang med växter, mjuka material och rätt ytor ger väldig fina förutsättningar för att stoppa buller bra. Muren är även effektiv för att stoppa spridning av bränder.

10. SMARTA BLOCK

Möjligheter finns att gjuta in "boxar med IoT lösningar" med de sensorer du önskar för att mäta, varna, uttrycka, dokumentera mm. Här är möjligheterna stora och utvecklingen går snabbt framåt.

11. RESTVÄRDE OCH ÅTERKÖP

I och med att murarna oftast är demonterbara och återbyggbara så kan vi ofta erbjuda återköp med restvärde. Det kan ibland underlätta kalkyler och investeringsbeslut.

12. VI GÖR ER NÖJDA

Vi har extremt hög kundnöjdhet idag och lovar fortsätta agera engagerat för att det ska vara så.

INNEHÅLL:

PROJEKTCASE

Färdigställda och önskeprojekt
Sidorna 10-23

WONDERWALL

Våra extra fina murar
Sidorna 24-29

GABIONER OCH GRADÄNGER

Blandade projek från C3C Mur
Sidorna 30-35

GALLERI

Blandade projek från C3C Mur
Sidorna 40-45

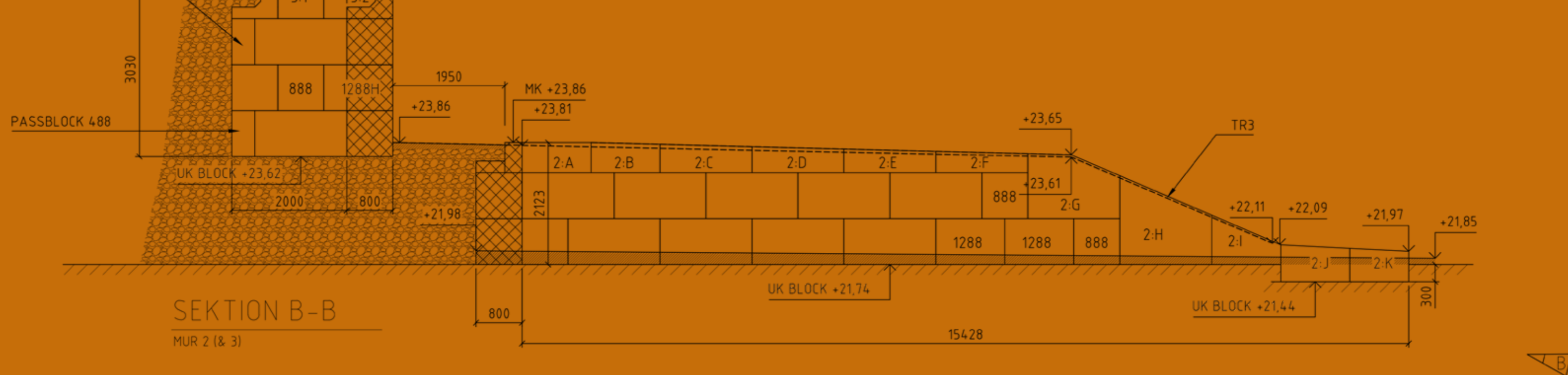

PROJEKTCASE

C3C MUR

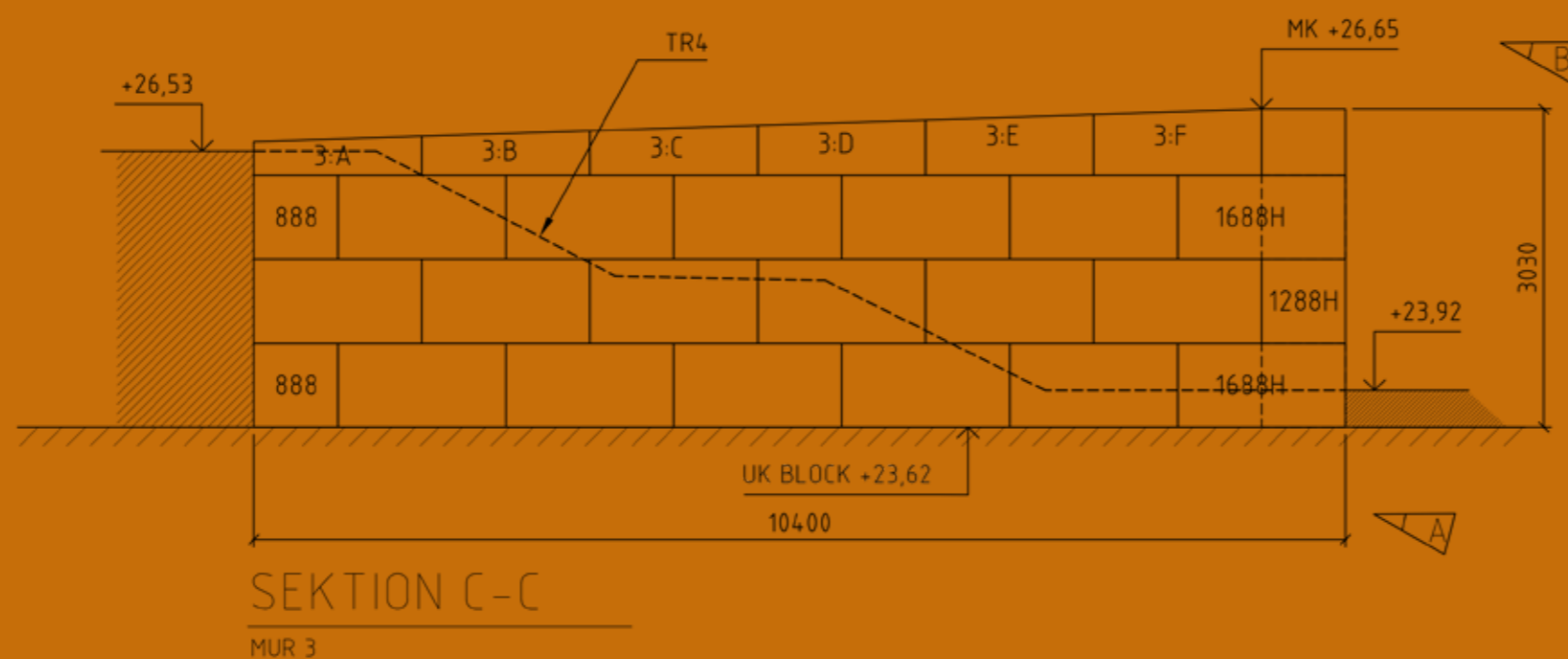

STÖDMUR FÖR RAS OCH SKRED

Stiftelsen Idre Fjäll



”DET BLEV BRÅTTOM – RISKEN VAR ATT HELA TOPPSTUGAN SKULLE RÄMNA. C3C LÖSTE SNABBT OCH EFFEKTIVT DE PROBLEM VI HADE. DET BLEV VÄLDIGT BRA ”

PETER ENTIAN, STIFTELSEN IDRE FJÄLL.



Erik och Martin, C3C



OMRÅDESMUR

Borås Energi & Miljö



Till Borås Energi & Miljö utförde vi 303 löpmeter områdesmur, med mark och trafiklast, i varierande höjder från 1,8 - 6,4 m.



“ETT BEVIS PÅ ATT VI ÄR NÖJDA MED BÅDE PRISER, KVALITET OCH FUNKTION ÄR ATT VI MÅNGA GÅNGER SEN 2015 ÅTERKOMMIT OCH KÖPT FLER PROJEKT AV C3C.”

BORÅS ENERGI OCH MILJÖ

TERRASSERANDE MUR

TRANEMO TRÄDGÅRDSTJÄNST / NELLY.COM



EXEMPEL PÅ
GLASESTETIK



FRÅN
SLÄNT TILL
NYA YTOR



**”MUREN SKAPAR NYA STORA YTOR FÖR OSS.
ATT DEN ÄR UTFÖRD MED STOR DEL ÅTERBRUKAD
BETONG PASSAR VÅR PROFIL FINT”**

NELLY.COM

STÖDMUR FÖR NYTT BOSTADSOMRÅDE

FRÖLUNDA PARK



DIMENSIONERAT FÖR STORA MARKTRYCK



“JAG TYCKER ATT C3C LÖSNING ÄR SUPER. MAN BEHÖVER BARA EN RAK OCH FIN BOTTEN SEN KOMMER C3C OCH STÄLLER DIT MUREN OCH VI KAN ÅTERFYLLA EFTER HAND SOM MUREN BYGGS PÅ HÖJDEN. DET ÄR ETT VÄLDIGT SMIDIGT SYSTEM.”

THOMAS ENGSTRAND, FRENTAB



STÖDMUR FÖR ATT MAXIMERA YTA FÖR FASTIGHET

MATHEM



BERGS-
FÖRANKRAD
MUR



**“VÅRT MÅL ÄR ATT HELA TIDEN VARA KOSTNADEFFEKTIVA
OCH TIDSBESPARANDE I PROJEKTEN.”**

FRANS GAMBERG, PROJEKTLEDARE C3C

TERRASSERANDE MUR

SÖDERTÄLJE SJUKHUS



INDUSTRIMARK VOLVO

Muren består av 2 300 st C3Cblock® (varav stor del är utförd med återbrukad betong). Den är 8 m hög och 315 m lång. Ca 3000 m² mer yta har skapats genom att använda mur istället för slänt.





FLYTTBARA MURAR FÖR BRÄNSLELAGRING OCH BRANDSKYDD

I tider när flödet av material förändras ser vi att behovet av mellanlagring över längre tid har ökat. C3C Blocksystem® optimerar ytor för lagring och avskiljning av material och lämnar samtidigt öppet för framtida förändringar. Här skapas ökad lagringskapacitet och smidigare logistik för planlager med stora ytor likväl som de mindre anläggningarna med behov av hantering i materialfickor för olika fraktioner som flis, trä, salt, bränsle och mycket mer. Vårt system ger en unik flexibilitet som på ett enkelt sätt anpassar materialfickan efter nuvarande behov med stora möjligheter till framtida förändringar. Flytta, bygg om eller bygg till när verksamheten förändras över tid.

Reducerar buller och damm och minskar spridning av brand

Vårt blocksystem håller materialet på plats samtidigt som det dämpar buller och damm och minskar spridningsrisk vid brand. Systemet ger stor frihet i utformning och anpassning efter tillgänglig yta. Vi gör uppdrag för bland annat:

- **Sågverk**
- **Massabruk**
- **Pappersbruk**
- **Värmeverk**
- **Bränslelagring**
- **Bioenergi**





WONDER
WALL

WONDERWALL ÄR VÅR EXTRA FINA MUR

C3C Wonderwall skapar många möjligheter att styra över form och funktion. Utöver det rent estetiska så kan vi ta hand om samhällsviktiga funktioner som till exempel terrordskydd men också smarta IoT lösningar. Genom att förena kreativ design med samhällsfunktioner är C3C Wonderwall en viktig del i att skapa vackra, innovativa och funktionella lösningar i våra byggda miljöer.

Mats Karlsson och Tomas Lauri,
Karlsson Lauri Arkitekter, i samarbete med C3C.

“ATT BYGGA MURAR PÅ DETTA SÄTT PÅMINNER OM ARKITEKTURENS VAGGA, MED ETT BYGGSÄTT SOM STÅR EMOT TIDENS TAND VÄL”

MATS KARLSSON, KARLSSON LAURI ARKTEKTER

Hela idén med att ta tillvara på betong känns rätt. Och att omsätta den till block som går att stapla. Murar är så grundläggande. De behövs när det ska byggas vägar och städer. Att kunna göra det såhär enkelt, och få en vacker mur som håller, det är verkligen något att gilla.

Vi älskar att det är ett block. Det gör att det lätt kan anpassas till olika situationer. Och lägger vi till en mängd mönster och ytbehandlingar – och även olika former på blocken – ser vi inga begränsningar.

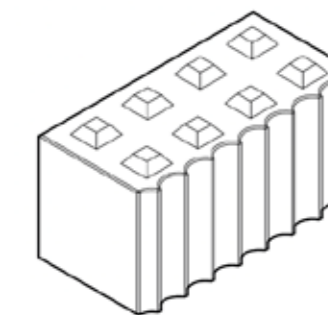
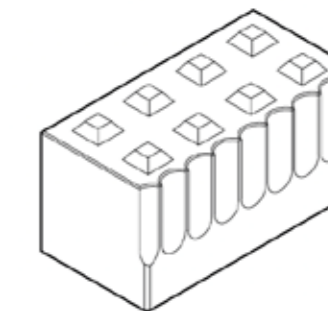
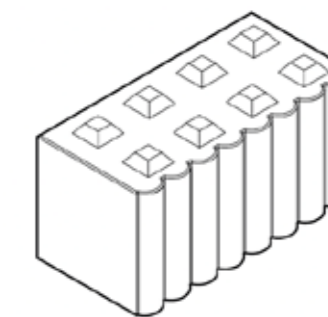

Vi har skapat en mönstervärld som gör det möjligt att kombinera och anpassa blocken till många situationer. Beroende på hur man lägger dem bildas olika mönster. De kan bli stramt klassiska eller mer spontana och lekfulla mönster, allt beroende på vad man vill åstadkomma.

WONDERWALL PROJEKTGALLERI

Exempel på utföranden



C3C GABIONBLOCK

Fyll yttre delen med valfritt material



C3C GABIONBLOCK

Fyll yttre delen med valfritt material



LYSDIODER
BAKOM
GLASKROSS



FYLLNING MED
STEN, GLASKROSS,
VÄXTMULL ELLER
ANNAT

C3C GRADÄNGER

Vackert infällda sittytter med träinslag vid Växjö Domkyrkocentrum



C3C GRADÄNGER

Även här vackert infällda sittytter med träinslag vid Kvarteret Väveriet i Ulricehamn



VI HAR FÖRMÅNEN ATT HA VÄLDIGT NÖJDA KUNDER OCH DET ÄR ALLTID MÅLET.



LASSE OLSSON, STENA RECYCLING

“VI PÅ STENA GILLAR JOBBA MED C3C. NI HAR ETT STORT UTBUD MED MÅNGA OLIKA VARIANTER SOM NI SNABBT BYGGER UPP OCH SOM SEN ENKELT KAN BYGGAS OM IFALL DET SKULLE BEHÖVAS”



ANDERS WERNHOLM, PROJEKTLEDARE ENVIDAN

“DET FINNS EN ANLEDNING ATT VI ÖNSKAR JOBBA MED C3C – DET BLIR BRA!”



MARTIN OCH HANS, C3C

“FINA SAMARBETEN OCH EFFEKTIVA PROJEKT ÄR DET VI JOBBAR FÖR ”



LEOINE, ARKTEKT

“C3C’S MURAR ÄR EN DRÖM FÖR OSS ARKITEKTER. SÅ STOR FLEXIBILITET OCH ROBUSTA YTOR SOM ÄR BRA FÖR INFÄSTNINGAR OCH VÄXTLIGHET. MURARNA HAR OCKSÅ ALLA MÖJLIGHETER ATT ÅLDRAS VACKERT”



THOMAS ENGSTRAND, FRENTAB TUMBA

“JAG TYCKER ATT C3C LÖSNING ÄR SUPER. MAN BEHÖVER EN RAK OCH FIN BOTTEN SEN KOMMER GRABBARNA OCH STÄLLER DIT DEM DÄR, SÅ DET ÄR ETT VÄLDIGT SMIDIGT SYSTEM.”



STINA KRISTOFFERSSON, PROJEKTINGENJÖR ÖVIK ENERGI

“ATT NI ANVÄNDE ÅTERBRUKAD BETONG MED OLIKA GRÅA KULÖRER HAR GETT EN KÄNSLA SOM PASSAR OSS PERFEKT ”

SEKTION B-B

MUR 2 (& 3)

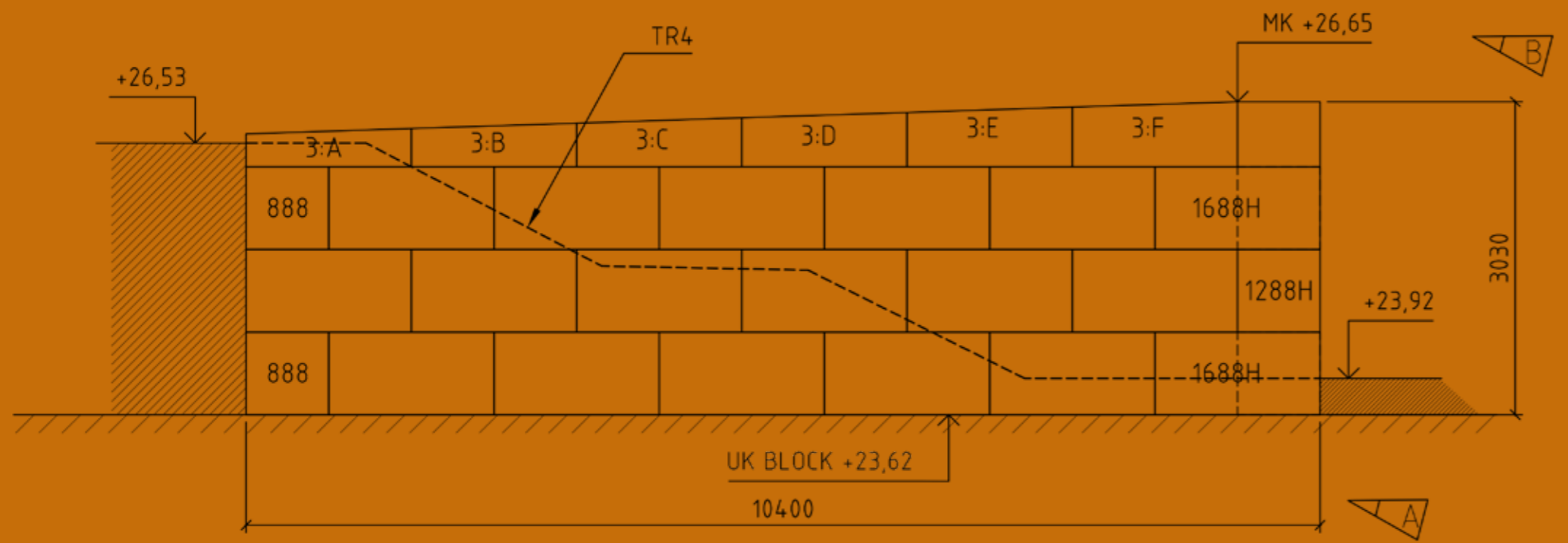
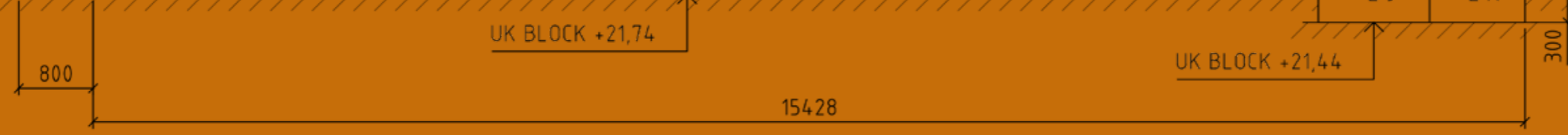

SEKTION C-C

MUR 3

GALLERI

Genomförda projekt, nya ideér, möjligheter och inspiration

GALLERI

MUR MED OLIKA VINKLAR



BLOCKTUNNEL, BK1-KLASSAD



MUR MED MATRISGJUTNA C3C BLOCK



C3C MUR MED INTEGRERAD BELYSNING



BOKSTAVSMUR, VOLVO LASTVAGNAR



MUR MED SOLCELLSLÖSNING



CONTAINERRAMP, FREANE KOMMUN NORGE



ROBUST BULLERMUR MED SOLPANELER



KASUN FÖR SPRÄNGTESTER



PLANLAGER, REMIKS AS



RUNDADE C3C BLOCK



HÄR SER GILLIS, MARIA OCH ANDREAS TILL ATT ALLT BLIR BRA



STÖDMUR MED PELARSKYDD

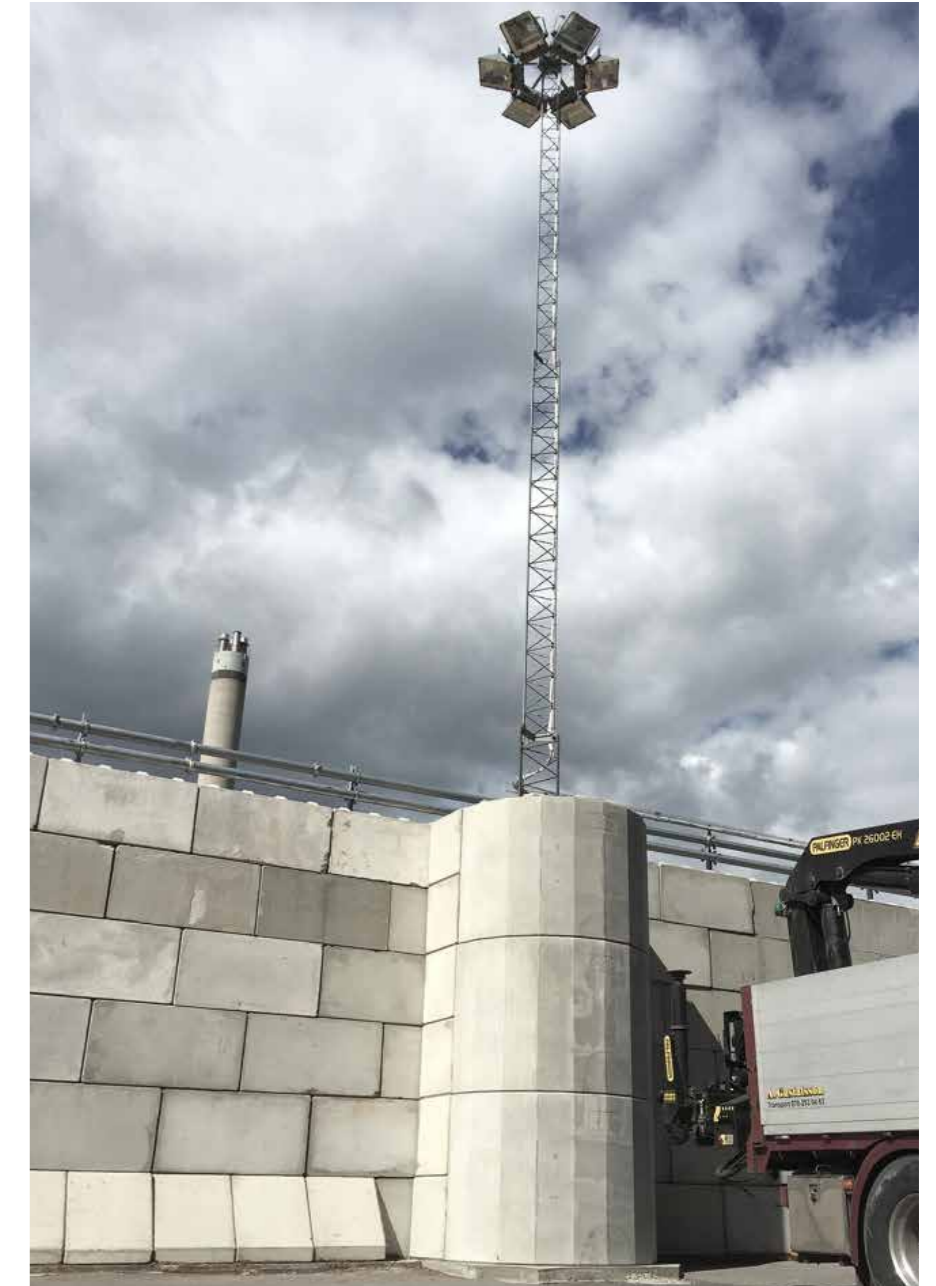

AKUT UPPBYGGT ÖVERSÄMNINGSKYDD





C3C SMARTBLOCK MED SENSORER/IoT



MELLANVÄGG I RENINGSBASSÄNG, SÖDRA MÖRRUM



BRANDFOGAD MUR FÖR BRAND OCH EXPLOSIONSSKYDD



RAS OCH SKREDSKYDD





VI JOBBAR OKRÅNGLIGT OCH SMÅLÄNDSKT. MED VÄRLDENS BÄSTA KUNDER.

Vi är stolta över att ha rötterna i den småländska myllan. Här finns arvet och grunden för vårt entreprenörskap – här skapades stort med små medel. Med envishet, uthållighet och klurighet jobbade man på. Här byggde man "ormatäta och djävulshöga" stenmurar på de magra åkrarna. Vi hoppas

kunna föra vidare en del av detta arv. Okrångligt, nyfiket och öppet jobbar vi med personer och ledande teknik från olika delar av världen. Det har bidragit till att vårt arbetssätt uppskattas och har tagit oss en bra bit framåt. Och vi fortsätter på den vägen. Med världens bästa kunder.



ÅTERVUNNET, ÅTERBRUKBART OCH NÄRPRODUCERAT.

C3C Blocksystem tillverkas idag i vårt eget effektiva form-system på över 130 platser i Sverige, Norge, Danmark och Finland. C3C tar hand om cirka 40 000 ton returbetong per år. Betong som annars går på deponi. Återvinningen motsvarar två fulla betongbilar varje timme, varje arbetsdag – året om! Vilket också ger effekt i minskat koldioxidutsläpp. Här har vi

startat en mycket intressant resa som kommer betyda ännu mer för ett positivt miljöarbete framöver. De samarbeten och det nätverk vi bygger här har vi stor nytta av även för våra andra affärsområden som tanksystem, hallar, teknikbyggnader, samhällsskydd och stad och infrastruktur.



VI FINNS SUPERNÄRA DIG.

Våra flexibla lösningar sätter alltid kundnyttan i fokus. Många av våra innovativa lösningar har vuxit fram i dialog med våra kunder. Vi strävar alltid efter långsiktiga relationer där alla vill vara med och bidra till fortsatt utveckling och bästa slutresultat. Vi vill se på förutsättningar och gärna utmana för att hitta ännu mer effektiva och hållbara arbetsätt. Vi är, och vill

fortsätta vara, stolta över det vi utför och i bästa fall kan vi lämna över världen lite bättre till nästa generation. Tillsammans med vårt nätverk av samarbetspartners, på över 130 platser runt om i Norden, kan vi säkerställa både unik spetskompetens och rätt leverans i rätt tid. Och då ofta lokalt producerat, nära till slutkund.



C3C Engineering AB. Honnörsgatan 14 SE-352 36 Växjö. 0470-34 74 60. c3c.se